

SUPPORT INFERIOR PRESA 500tf
Desen pentru oferta de pret

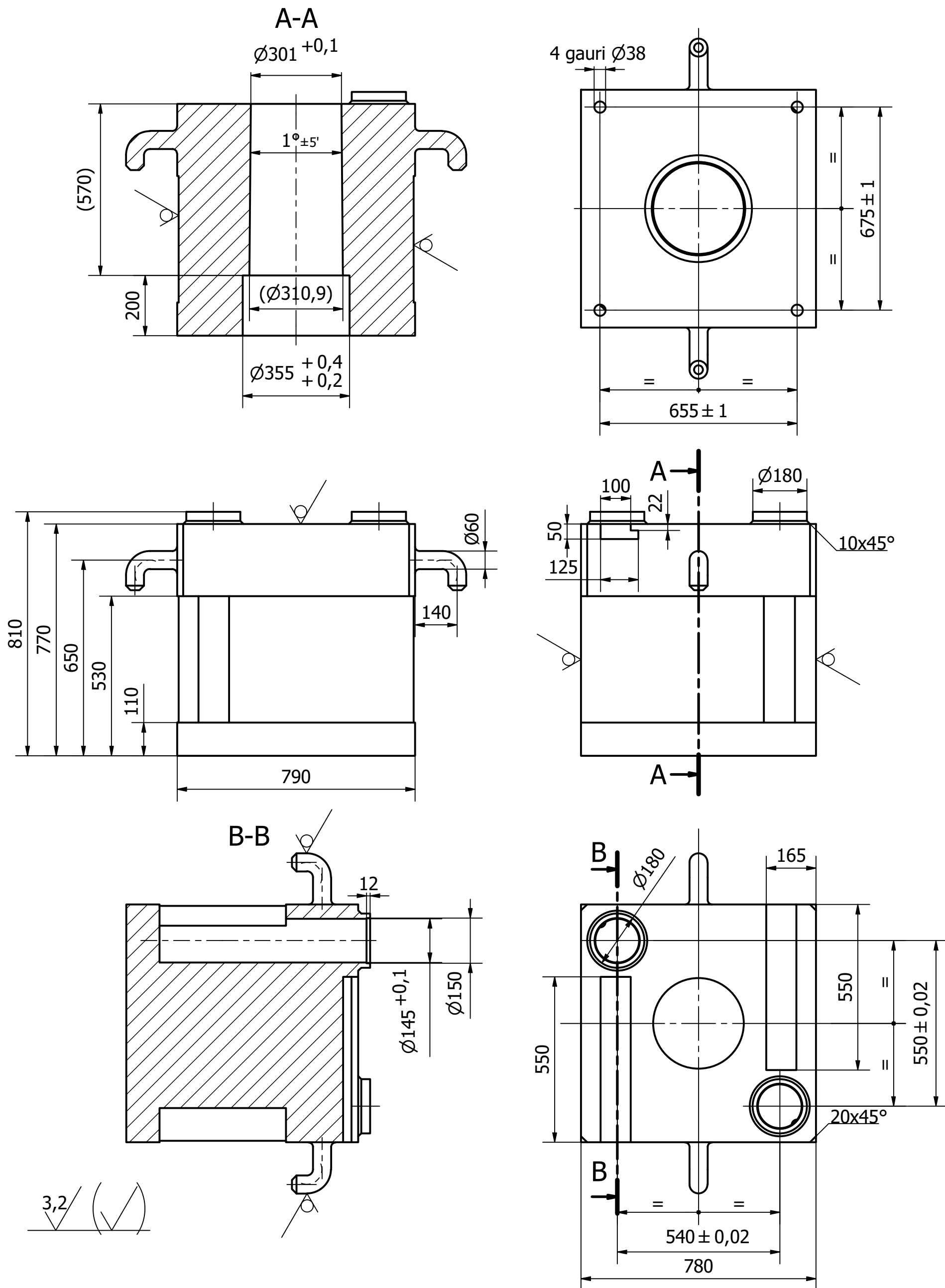

Nota:
 Dupa realizarea unghiului de $1^{\circ} \pm 5'$, se va masura valoarea efectiva a acestuia, care se va consemna intr-o fisa pasaport sau document de calitate.

Material:
 - OT40 STAS 600-82;
 - se admite 55MoCrNi17 STAS3611-88.